



# COMARME

**HEAVY DUTY  
Generation**



**GEM XF62 HS**

- Taping machine with flap closer for the automatic closure of variable format cardboard boxes
- Verklebemaschine mit Klappenschließer für das automatische Verschließen von Kartons mit unterschiedlichen Abmessungen
- Wikkelmachine met sluitinrichting van de kleppen voor het automatisch sluiten van dozen van verschillende formaten



· Straightening of the rear flap by a special rod (patented system) and subsequent reading of the box height by means of a feeler pin with simultaneous folding of the rear flap inwards. The readout taken during this phase is sent electronically to the second station which prepares for the next taping.

· Aufrichten der hinteren Klappe durch die dafür vorgesehene Vorrichtung (patentiertes System), daraufhin Erfassen der Kartonhöhe durch den Abtaster mit gleichzeitigem Drücken der hinteren Klappe nach innen. Die erfasste Höhe wird in dieser Phase elektronisch an die zweite Station weitergegeben, die sich damit auf das Verkleben einstellt.

· Oprichten van de achterklep met behulp van de speciale stang (gepatenteerd systeem) en vervolgens aflezing van de doos middel van een voeler; tegelijkertijd wordt de achterklep naar binnen gevouwen. De afgelezen waarde wordt in deze fase op elektronische wijze verstuurd dat de afstellingen verricht voor het aanbrengen van de tape.

- Feeler pin for measuring box height
- Abtaster für das Erfassen der Kartonhöhe
- Voeler voor vaststellen van dooshoogte

- Rear flap straightener rod
- Hintere Klappen-Kippvorrichtung
- Stang voor oprichten van de achterkleppen

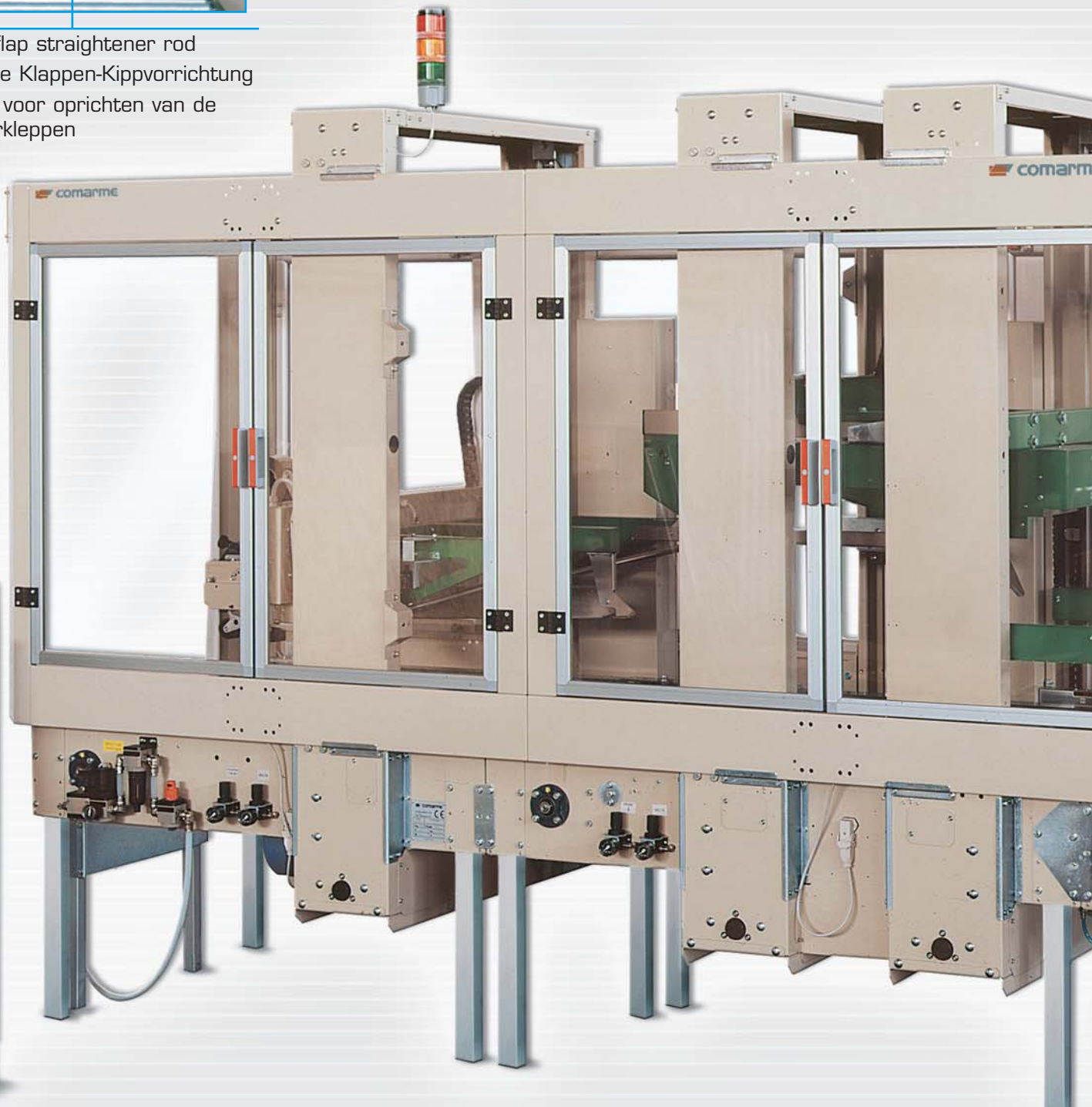

Panel  
inbediening  
e





· The side flaps are closed by the flap closer. The side presser rollers aid in bringing the upper flaps close together to allow perfect sealing of the box.

· Das Schließen der Seitenklappen erfolgt durch die Klappenschließer. Die seitlichen Presswalzen erleichtern das Annähern der oberen Klappen und ermöglichen dadurch das perfekte Versiegeln des Kartons.

· De kleppen aan de zijkant worden met de kleppensluiters gesloten. De aandrukrollen aan de zijkant zorgen ervoor dat de kleppen aan de bovenzijde tegen elkaar komen waardoor de doos perfect met tape gesloten wordt.

- Side flap closers
- Seitliche Klappenschließer
- Kleppensluiters zijkant

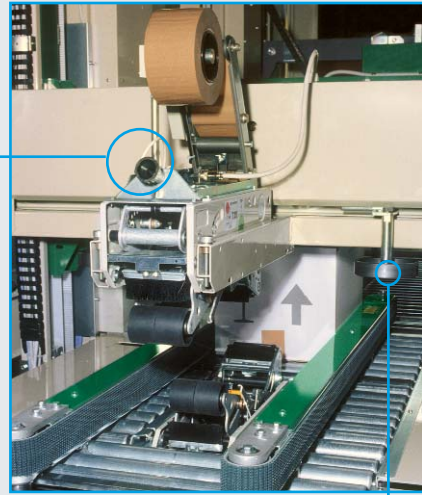

- Taping unit with indication of end of tape breakage
- Klebegruppe mit Signalgebung bei Auslaufen/Reißen des Klebebandes
- tape-unit met signalering breken/einde band

- Presser rollers
- Presswalzen
- Aandrukrollen



- Boxes centring unit (optional)
- Karton-Zentriergruppe (wahlweise)
- Groep centrering dozen (optie)

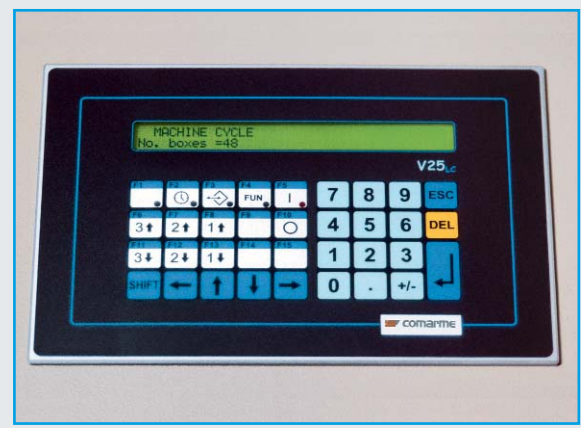

- Control panel with display.
- Steuertafel mit Display.
- Bedieningspaneel met display.

- Possible disabling of taping (OPTIONAL box transit only).
- Ausschließmöglichkeit beim Verkleben (nur bei WAHLWEISEM Karton-Durchgang).
- Mogelijkheid tot uitsluiting van het dichtplakken (alleen passage doos OPTIE).

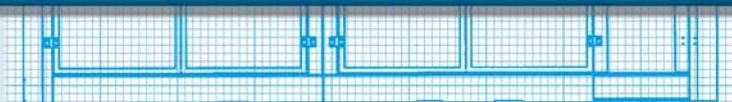

# GEM XF62 HS



GEM XF62 HS represents the acme of Comarme technology and the ideal solution for every fully automated end of line.

GEM XF62 HS was designed to meet the highest demands, always aiming at constructional strength, quality and reliability, the current key feature of the new range of Comarme machines. GEM XF62 HS, an automatic machine for closure and sealing with adhesive tape of boxes with variable format, carries out a series of operations which make it flexible for every use.

The boxes, coming from several filling lines, are conveyed into a single closure station. The machine closes the four upper flaps of the boxes, adapting to the various sizes of the incoming boxes and then spacing them, each process performed automatically.

The boxes are later sealed with adhesive tape, thus completing the work cycle.

! GEM XF62 HS was produced according to EC regulations.



GEM XF62 HS ist der höchste Ausdruck der Comarme Technologie und die optimale Lösung für jeden komplett automatisierten Linien-Abschluss.

GEM XF62 HS wurde so entwickelt, dass sie auch den anspruchsvollsten Anforderungen entsprechen kann. Sie basiert auf einer strapazierfähigen, hochqualitativen und zuverlässigen Konstruktionsphilosophie, welche die neue Maschinenserie von Comarme auszeichnet. GEM XF62 HS, eine automatische Maschine für das Verschließen und Verkleben von Kartons, unterschiedlicher Abmessungen, mittels Klebeband. Es können eine Reihe von Arbeitsgängen durchgeführt werden, welche sie bei jedem Einsatz äußerst flexibel machen. Die von mehreren Fülllinien kommenden Kartons werden in einer einzigen Schließ-Station zusammengeführt. Die Maschine verschließt automatisch die vier oberen Klappen der Kartons, sie passt sich beim Eingang den verschiedenen Abmessungen der Kartons an und distanziert sie dann automatisch. Daraufhin werden die Kartons mit Klebeband verklebt, womit der Arbeitsgang abschließt.

! GEM XF62 HS wird den EG-Normen entsprechend gebaut.



GEM XF62 HS vormt de hoogste uitdrukking van de technologie van Comarme en de optimale oplossing voor elke compleet geautomatiseerde lijn. GEM XF62 HS is ontworpen om aan de meest complexe eisen te voldoen waarbij Comarme bij de constructie van de machines voortgaat op de weg van soliditeit, kwaliteit en betrouwbaarheid, het fundamentele kenmerk van het nieuwe gamma machines van Comarme.

GEM XF62 HS, een automatische machine voor het sluiten en met tape verzegelen van dozen van verschillende formaten en voert een reeks handelingen uit die haar flexibel voor elke toepassing maken.

De volle dozen afkomstig van meerdere lijnen worden voor sluiting naar één enkel station geleid.

De machine zal automatisch de vier kleppen aan de bovenzijde van de dozen sluiten waarbij zij zich automatisch aan de verschillende afmetingen van de binnenkomende dozen aanpast en ze vervolgens automatisch op de juiste afstand plaatst. Vervolgens worden de dozen ter completering van de bedrijfscyclus met tape verzegeld.

! GEM XF62 HS is volgens de Europese voorschriften CE.

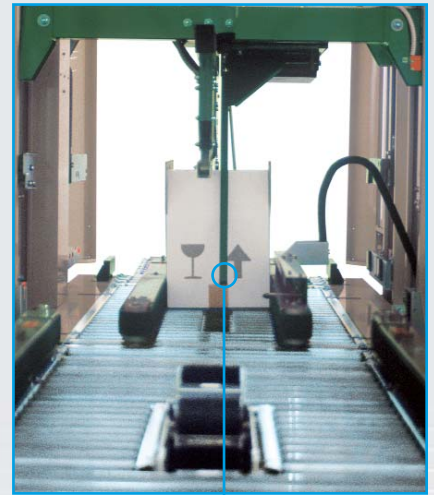

- Front flap folder rod
- Vordere Klappen-Kippvorrichtung
- Stang voor het vouwen van de voorkleppen

· **Box entrance:** the front flap is folded inwards by means of the special flap folder rod (patented system).

· **Karton-Eingang:** die vordere Klappe wird mit Hilfe der dafür vorgesehenen Kippvorrichtung nach innen gedrückt (patentiertes System).

· **Binnenkomst van de doos:** de voorlep wordt met behulp van de speciale vouwstang naar binnen gevouwen (gepatenteerd systeem).

- Machine control electrical panel
- Schalttafel für die Maschine
- Schakelkast beheer machine





COMARME, an established leader in taping, on the basis of thirty years' experience and reliable industrial know-how, has developed and produced the GEM XF62 HS model. In technological terms this is by far the best available nowadays on the end of line market.

This machine is the outcome of a corporate philosophy based mainly on teamwork, on adding value to human resources, on technological development and above all on the importance Comarme place on satisfaction for its Customers.

The GEM XF62 HS model is the most advanced technological expression and the most comprehensive answer to the various needs arising from end of line problems.

COMARME, as always, is ready to take up technological, organisational and managerial challenges for a constant supply to our Customers of products which always meet their expectations in quality terms.

## **THE FUTURE IS TODAY AND COMARME IS READY TO FACE IT!**



COMARME ist seit langem führend im Bereich der Verklebung und konnte das Modell GEM XF62 HS mit Hilfe der dreißigjährigen Erfahrung und dem technischen Know-how in diesem Bereich entwickeln und produzieren. Dieses Modell ist auf technologischem Niveau das mit Abstand Beste, was heutzutage auf dem Markt der Linienabschlüsse zu finden ist.

Diese Maschine ist das Ergebnis einer Firmenphilosophie die sich hauptsächlich auf folgende Punkte basiert: Arbeitsgruppen, den Wert der human resources, die technologische Entwicklung, sowie ganz besonders die Wichtigkeit der Zufriedenheit des Kunden.

Das Modell GEM XF62 HS ist der fortschrittlichste Ausdruck der Technologie und die umfassendste Antwort auf die verschiedensten Anforderungen, die bei den Problematiken von Linienabschlüssen entstehen können.

Wie immer ist COMARME bereit auf die technologischen, organisatorischen und verwaltungstechnischen Herausforderungen zu reagieren, um ihren Kunden ständig Produkte bieten zu können, die deren Erwartungen entsprechen.

## **DIE ZUKUNFT BEGINNT HEUTE UND COMARME IST BEREIT SICH IHR ZU STELLEN!**



COMARME, van oudsher leider in de omwikkelsector, heeft op grond van een dertig jaar lange ervaring en een onbetwiste know-how van de sector het model GEM XF62 HS ontwikkeld en vervaardigd. Dit model is op technologisch niveau verreweg het beste wat er heden ten dage op de markt aan het einde van een productielijn te vinden is.

Deze machine is het resultaat van een bedrijfscultuur die voornamelijk gebaseerd is op teamwork, ontplooiing van het arbeidspotentieel, technologische ontwikkeling en vooral op het belang dat Comarme eraan hecht Klanten ten volle tevreden te stellen.

Het model GEM XF62 HS is de meest geavanceerde technologische uitdrukking en het meest complete antwoord op de verschillende eisen ten gevolge van de problematiek aan het einde van de productielijn.

COMARME staat, zoals altijd, klaar een antwoord te zoeken voor de technologische, organisatorische en commerciële uitdagingen om onze Klanten producten te leveren die kwalitatief gezien altijd aan hun verwachtingen zullen voldoen.

## **DE TOEKOMST IS NU EN COMARME IS GEREED DIE TEGEMOET TE TREDEN!**

# · Technical data · Technische Daten · Technische gegevens

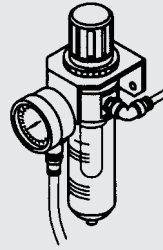
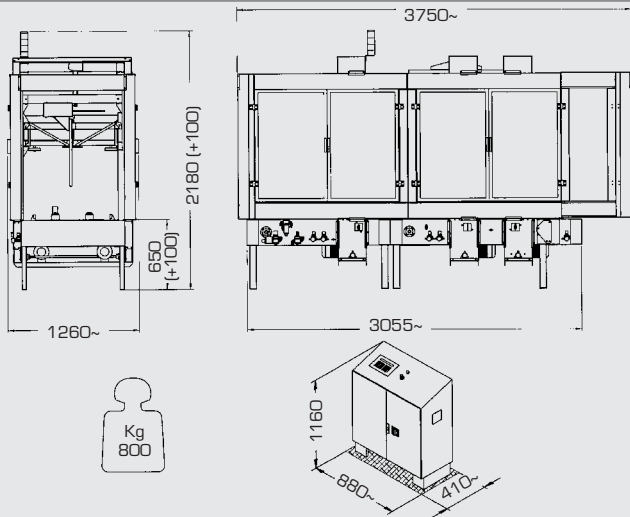

· Pressure recommended · Empfohlener Druck  
· Aanbevolen druk:  
6 bar o 6x10s Pa

· Air consumption cycle box · Luftverbrauch pro Kartonzyklus  
· Luchtverbruik per cyclus:  
~12,5 nl/6 bar

· With options · Nach Wahl · Met opties:  
~18 nl/6 bar

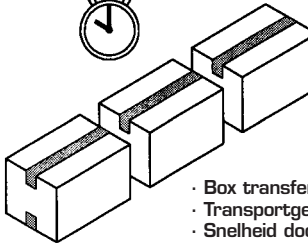

· Average production: 900 boxes/hour  
· Durchschnittliche Produktion: 900 Kartons/Std  
· Gemiddelde productie: 900 dozen/uur

· Box transfer speed: ~34m/min  
· Transportgeschwindigkeit der Kartons: ~34m/min  
· Snelheid doorvoer doos: ~34m/min

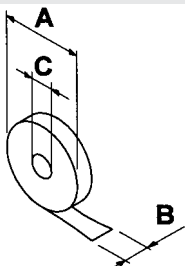

|   |           |
|---|-----------|
| A | Max 360mm |
| B | 25÷75mm   |
| C | 76mm      |

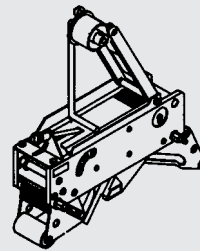

· Taping Heads:  
· Klebeköpfe:  
· Tapesluiters:

T21 - T21,5 - T22 - T23 - T32 - T33

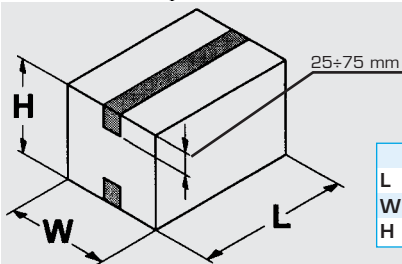

|   | MIN.  | MAX.  |
|---|-------|-------|
| L | 220mm | 750mm |
| W | 120mm | 610mm |
| H | 120mm | 610mm |

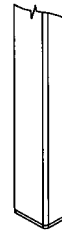

· Legs with fixed foot  
· Standbeine mit fixem Fuß  
· Poten met vast voetje

#### OPTIONAL:

· Legs with wheels  
· Standbeine mit Rädern  
· Poten met wielen

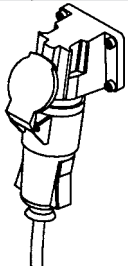

· Power supply: Three-phase/Single-phase  
· Speisung: Dreiphasig/Einphasig  
· Stroomvoorziening: Driefasen/Eénfase

· Installed power: 2 Kw  
· Eingerichtete Leistung: 2 Kw  
· Geïnstalleerd vermogen: 2 Kw

· Electrical protection: IP54  
· Stromschutz: IP54  
· Elektrische beveiliging: IP54

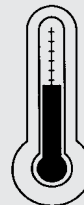

MAX  
+35°C/95°F

MIN  
+5°C/41°F

· Temperature of use  
· Betriebstemperatur  
· Gebruikstemperatuur

Distributed by



COMARME MARCHETTI F.A. spa - via Quintino Sella, 1 - 20094 Corsico (MI)

Tel. +39 02 450519.1 - Fax +39 02 4580025 - http: www.comarme.it - www.comarme.com - E-mail: info@comarme.it